

Artikelnummer  
**CZI 15 L**



Anbaugehäuse, Gr.49.16, Alu, 1 Bügel

Produktbeschreibung		Materialeigenschaften	
<b>Produkttyp</b>	Anbaugehäuse	<b>Farbe</b>	RAL 7040 fenstergrau
<b>Baureihe</b>	IL-BRID	<b>RoHs Konformität</b>	Konform
<b>Verschlussystem</b>	Mit 1 Bügel	<b>China RoHs - EFUP</b>	E
<b>Größe</b>	Größe "49.16"	<b>REACH SVHC Substanzen</b>	Nein
Technische Daten		Zulassungen / Standards	
<b>IP-Schutzart</b>	IP66	<b>UL</b>	ECBT2
Weitere technische Details		<b>c UL</b>	ECBT8
<b>Gewicht</b>	70,00 g	Allgemeine Bestellinformationen	
<b>Betriebstemperatur (min., max.)</b>	-40°C...+125°C	<b>EAN-Code 13</b>	8015747044059
		<b>Klassifizierung ecl@ss</b>	27440202
		<b>Klassifizierung ETIM</b>	EC000437
		Angaben zur Verpackung	
		<b>Länge der Verpackung</b>	230,00 mm
		<b>Höhe der Verpackung</b>	160,00 mm
		<b>Tiefe der Verpackung</b>	270,00 mm
		<b>Gewicht der Verpackung</b>	3,11 kg
		<b>Volumen der Verpackung</b>	9,94 dm <sup>3</sup>
		<b>Beschreibung der Verpackung</b>	Karton
		<b>Verpackungsmenge</b>	40 St.
		<b>EAN-Code 13 Verpackung</b>	8015747127660
		<b>Gewicht der Unterverpackung</b>	0,39 kg
		<b>Beschreibung der Unterverpackung</b>	Pack
		<b>Unterverpackungsmenge</b>	5 St.
		<b>EAN-Code 13 Unterverpackung</b>	8015747127677

Artikelnummer  
**CZI 15 L**



Zeichnungen aus dem Katalog

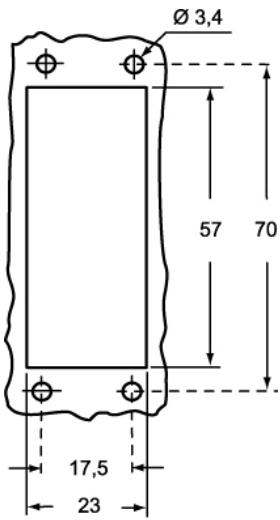

Zeichnungen aus dem Katalog

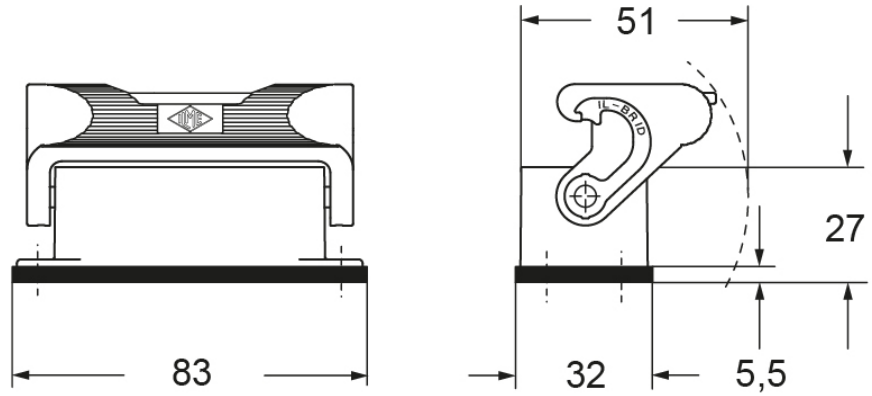

## Hinweise

Die angegebenen Abmessungen in mm sind nicht verbindlich.  
Technische Änderungen bleiben vorbehalten.

---